

SOUNDTRACK PRO

QUICK START GUIDE
GUIDE DE PRISE

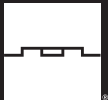

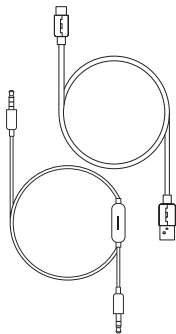

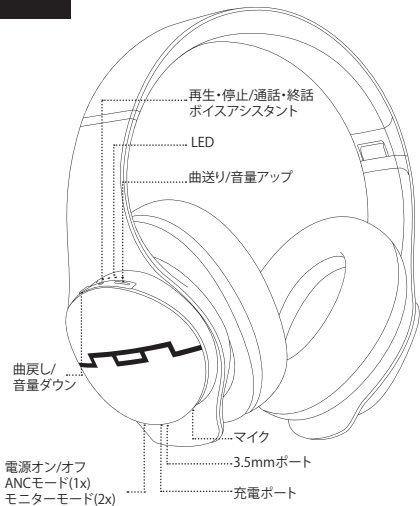
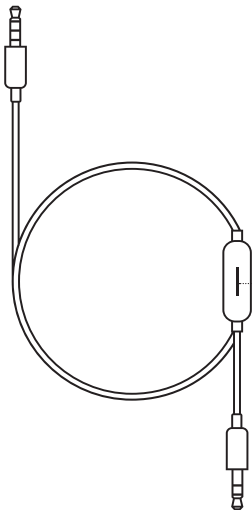

曲送り・2回プッシュ



再生/停止・1回プッシュ



曲戻し・3回プッシュ



通話/終話・
1回プッシュ



着信拒否・2回プッシュ



1

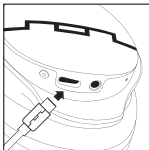

USB Type-Cケーブルを
充電口に差し込んで下さい。

4

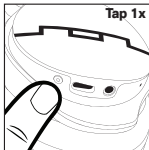

ボタンを素早く1回プッシュすることで
バッテリー残量の確認ができます。

2

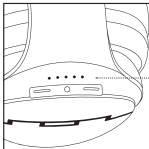

充電中はLEDが赤く点灯します。



赤

3

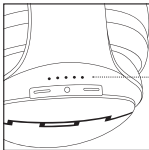

充電が完了すると
LEDは青く点灯します。



青

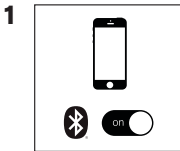

接続するデバイスの
Bluetoothをオンにしてください。

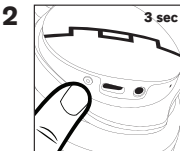
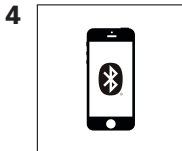

電源ボタンを3秒程押し、電源を入れます。
電源をオフにする際も、
ボタンを3秒程押ししてください。

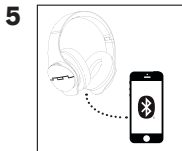

ヘッドホンとデバイスが接続されると、
ヘッドホンからクリック音が聞こえます。

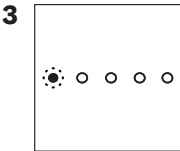

電源を入れると自動的に
ペアリングモードに入り、
LEDは赤と青に点滅します。

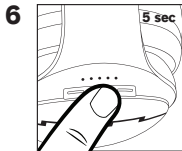

LEDライト横の○ボタンを約5秒程押しすと、
Bluetooth接続は解除されます。

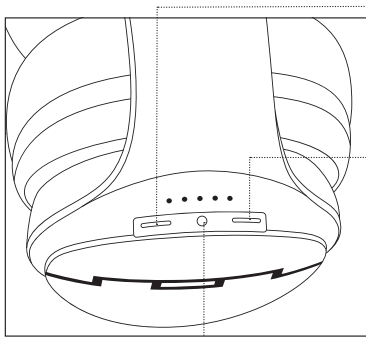

(1回ブッシュ)
音量ダウン



(約2秒長押し)
曲戻し



(1回ブッシュ)
音量アップ



(約2秒長押し)
曲送り



(1回ブッシュ)
再生/停止
通話/終話
(すばやく2回ブッシュ)
ボイスアシスタント
(約2秒長押し)
終話

※ご注意
電源がオフの時ノイズキャンセリング機能は無効です。

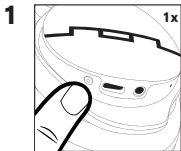

曲の再生中に
ボタンを1回押してください。



ノイズキャンセリング機能が
オンになります。

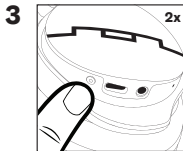

ノイズキャンセリング機能がオンの時に
ボタンを2回押してください。

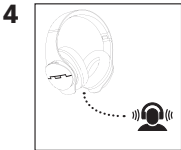

モニターモードが
オンになります。

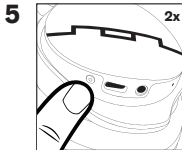

モニターモードをオフにしたい場合は
ボタンを2回押してください。

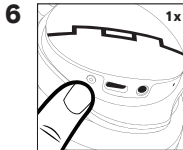

ノイズキャンセリング機能がオンの時に
ボタンを1回押すと
ノイズキャンセリング機能はオフになります。

